

Brandjalousi

2022

Fire 5000 Type RGC EI₂60

Dette Fire 5000 brandjalousi er en glimrende løsning til brandsikret lukning eller opdeling af rum. Dels takket være den høje brandmodstand på 60 minutter er denne brandjalousi yderst velegnet til situationer, hvor der kræves høj brandmodstand.

Godkendelse

Testet EI₂60. Testet og klassificeret i henhold til EN 13501-2. CE-mærkning i overensstemmelse med EN 16034.

ALUX[®]



Tekniske Specifikationer

Jalousimåtte

Brandjalousiet består af enestående, brandsikker sammensatte sektioner, der er forbundet til glidende lameller i galvaniseret stål. De sammensatte lameller har en højde på 147,5 mm, en tykkelse på 43 mm.

Den nederste lamel af jalousiet er afsluttet med en galvaniseret U-profil, der er fastgjort til bundlisten ved hjælp af popnitter. Lamellerne har syntetiske endelåse.

Overflade

Leveres som standard med galvaniseret overflade, men kan leveres pulverlakeret i valgfri RAL-farve.

Ved pulverlakering af jalousimåtten kan der på grund af vægten opstå slitagemærker, og der kan derfor ikke ydes garanti på dette.

Kan ligeledes leveres med rustfri overflade i type AISI 304 og 316.

Føringsskiner og topskinne

Føringsskinerne og topskinne består af galvaniserede stålprofiler der er delvist fyldt med brandsikre materiale. Størrelser fremgår når tegning tilsendes.

Vægt

Brandjalousiet har en vægt på 42 kg pr. m² og en teoretisk isoleringsværdi (U -værdi) på 2,11 W/ m²K.

Maksimal størrelsee

Klassifikation	Brand bedømmelse	Maks. bredde	Maks. højde	Maks. åbning
EI (2)	60 min.	9250 mm	8000 mm	40 m ²
EW	60 min.	9250 mm	8000 mm	40 m ²

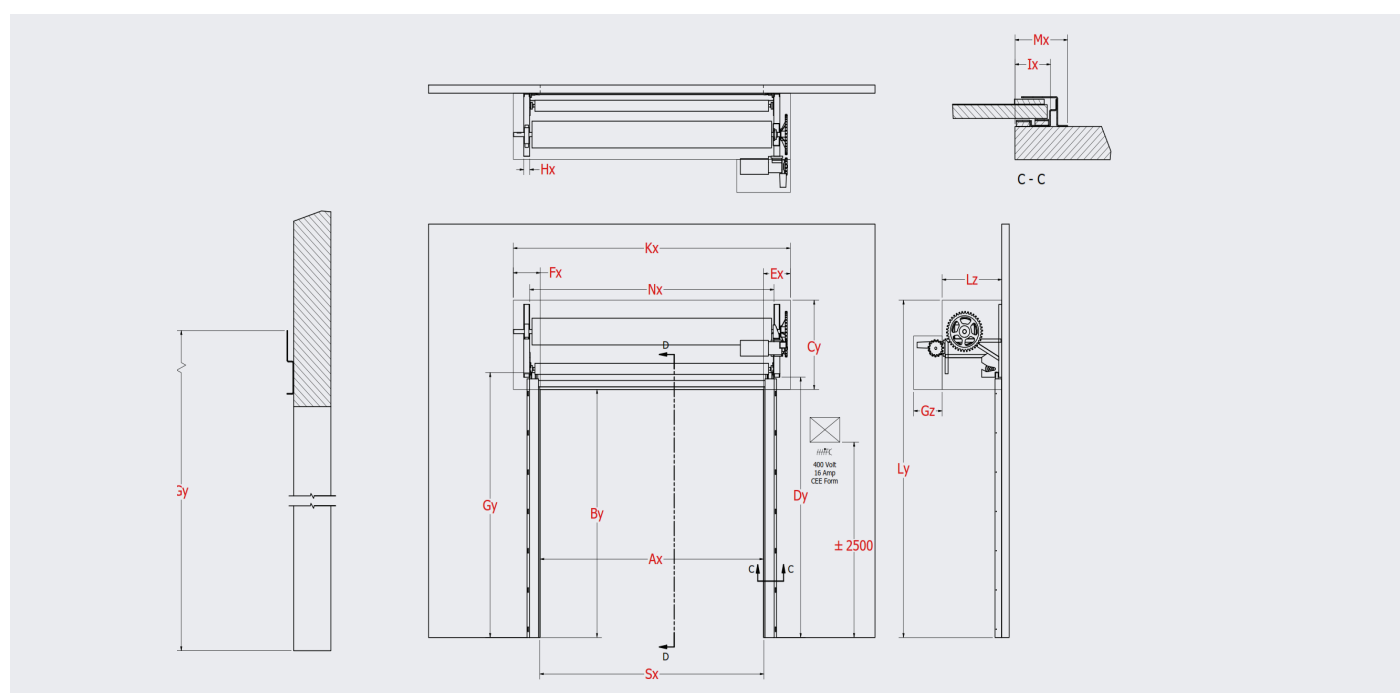

Inddækning/afdækningskasse.

1,25 mm galvaniseret stålplade.

Dimensioneres i hvert enkelt tilfælde afhængigt af jalousihøjde og jalousibredde.

Betjening

400V boksmotor med sikkerhedsbremse og kontrolboks.

Motoren leveres med Failsafe system, hvilket betyder, at jalousiet automatisk ruller ned ved strømafbrydelse.

Styring

ABA- eller ABDL-anlæg. Daglig drift med nøgлекontakt eller kodekontakt.

Montage

Jalousier monteres altid som udenpåliggende montage.

Det forudsættes, at der findes fast og egnet bygningsdel, som befæstelsesunderlag fra lysning og 300 mm ind på begge sider og i hele jalousiets højde.

Drift og vedligehold

- Årligt lovpligtigt eftersyn udført af servicevirksomhed.
- Funktionstest af motor, styring og sikkerhedsudstyr.
- Kontrol af ophæng, befæstelse og lameller for skader.
- Efterspænding af bevægelige dele.
- Rengøring af styreskiner og eventuelt smøring af lejer og glidebeslag.

Serviceaftale

Vi anbefaler tilkøb af en skræddersyet serviceaftale, der sikrer at det årlige lovpligtige eftersyn bliver overholdt, samt drift og vedligehold bliver udført.